Tournage de gorges et saignées TISIS Optimove

Contenu

1	Programmez vos gorges et vos saignées en toute simplicité !	3
2	Le tournage de gorge avec G971	4
3	Le tournage de saignée avec G972.....	5

1 Programmez vos gorges et vos saignées en toute simplicité !

Terminé la fastidieuse programmation des gorges et des saignées.
TISIS Optimove vous permet la programmation de gorges et saignées en toute simplicité.

Deux fonctions permettent une programmation aisée :

- G971 : permet le tournage de gorges
- G972 : permet le tournage de saignées

Ces deux macros permettent de gérer aussi bien les tournages extérieurs qu'intérieurs.

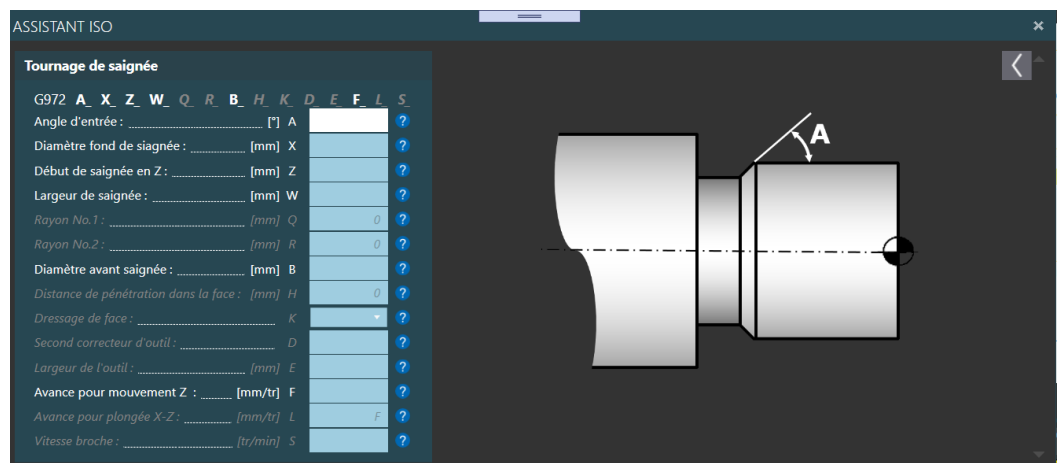
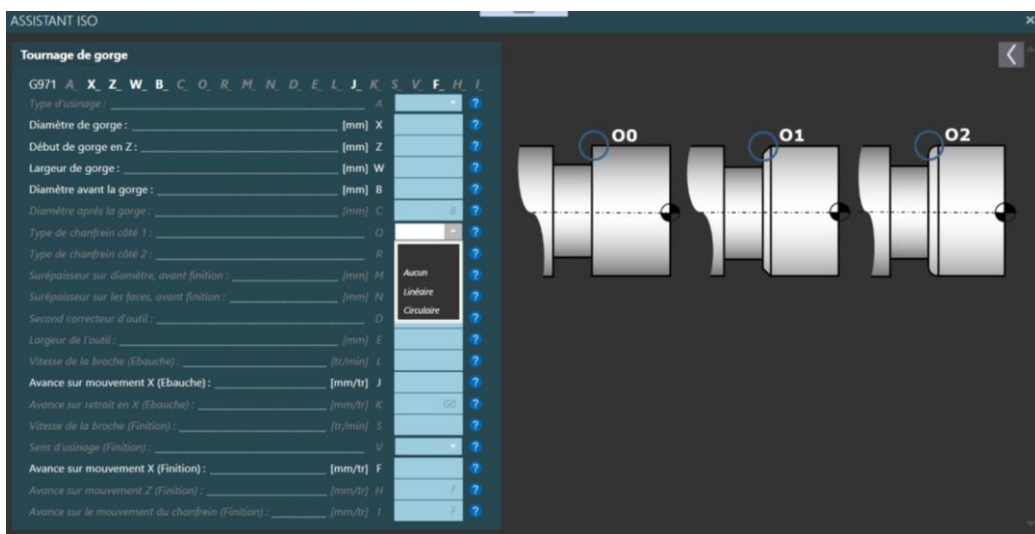

2 Le tournage de gorge avec G971

La fonction G971 permet le tournage de gorge.

Il est possible de configurer :

- Les dimensions de la gorge
- La forme de la gorge
- Le processus d'usinage de la gorge

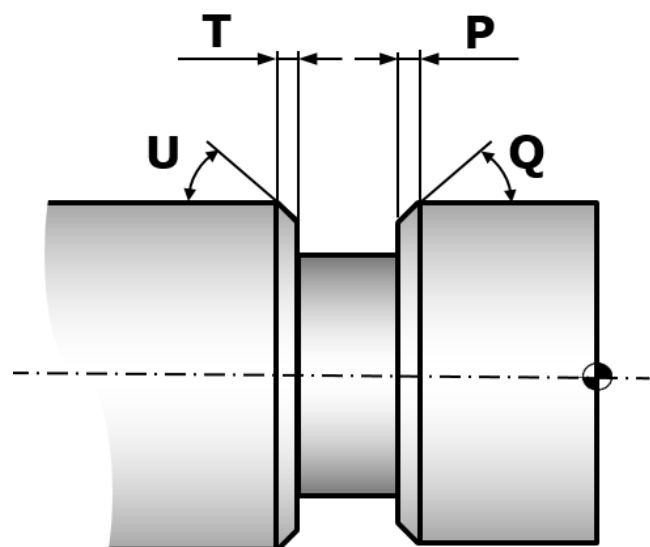
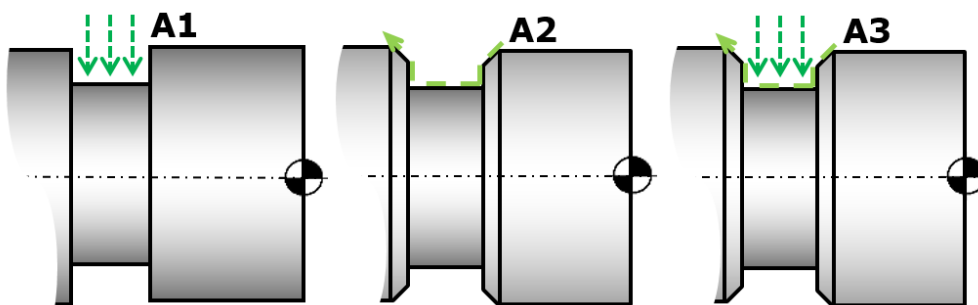
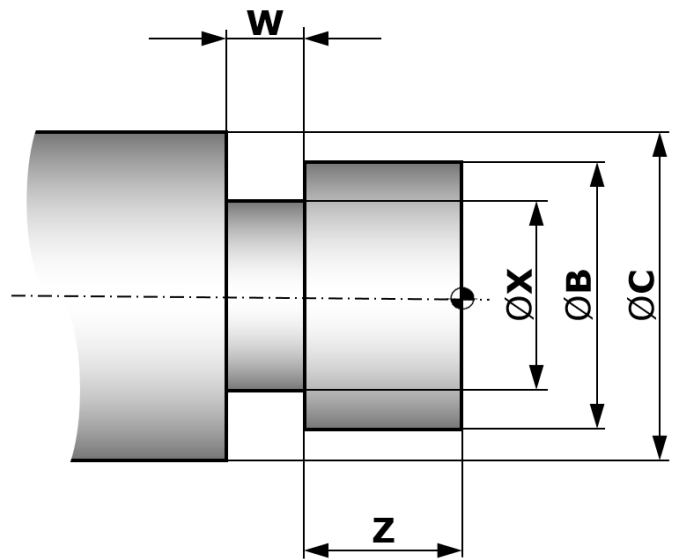

3 Le tournage de saignée avec G972

La fonction G972 permet le tournage de saignée.

Il est possible de configurer :

- Les dimensions de la saignée
- La forme de la saignée
- Le processus d'usinage de la saignée

